

BA 220

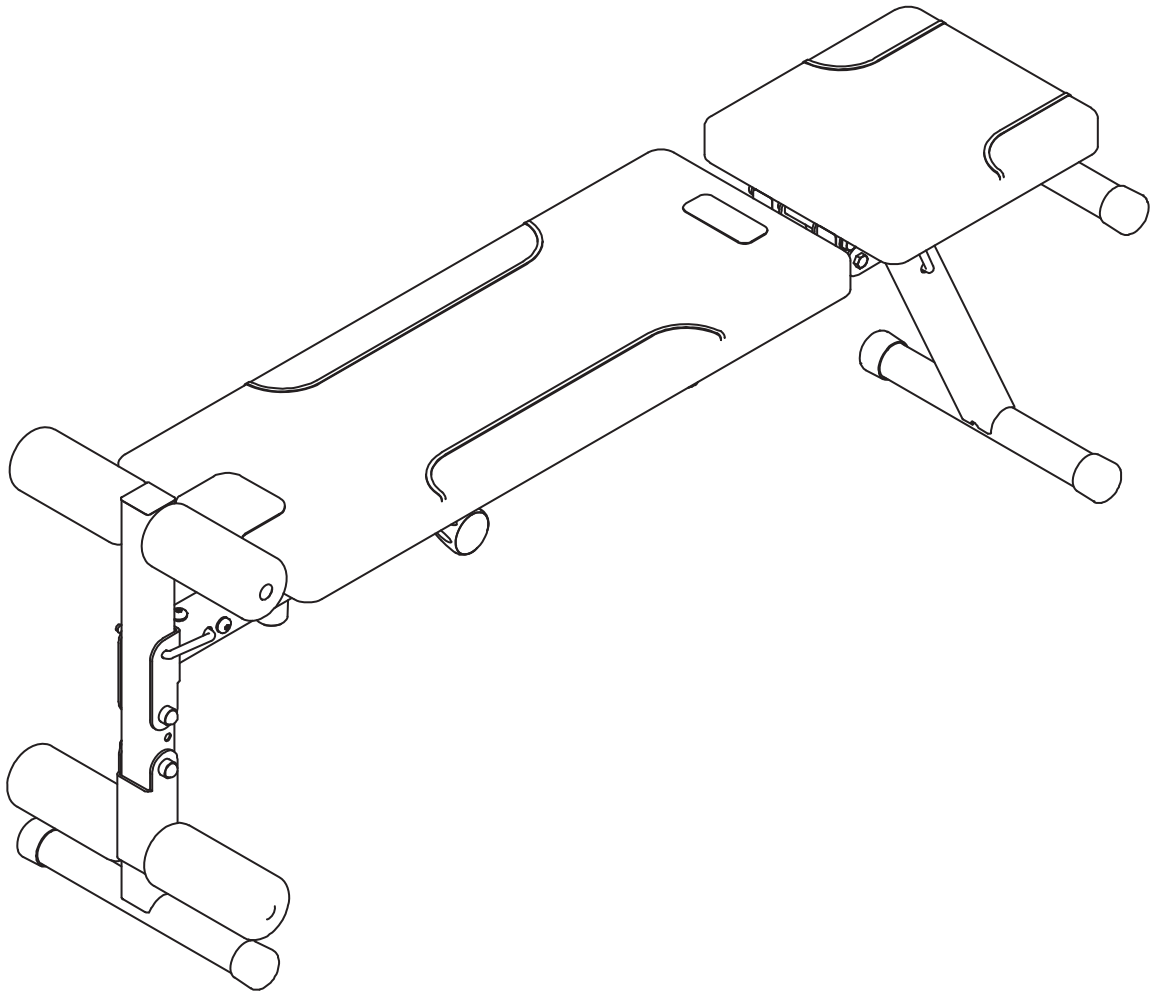

BA 220

15 kg / 33 lbs
129 x 34 x 52 cm
51 x 13 x 21 in

Maxi
110 kg
242 lbs



15 min



DOMYOS

WARNING

- Misuse of this product may result in serious injury.
- Read user's manual and follow all warnings and operating instructions prior to use.
- Do not allow children on or around machine.
- Replace label if damaged, illegible, or removed.
- Keep hands, feet and hair away from moving parts.

AVERTISSEMENT

- Tout usage impropre de ce produit risque de provoquer des blessures graves.
- Avant toute utilisation, veuillez lire attentivement le mode d'emploi et respecter l'ensemble des avertissements et instructions qu'il contient.
- Ne pas permettre aux enfants d'utiliser cette machine et les tenir éloignés de cette dernière.
- Si l'autocollant est endommagé, illisible ou manquant, il convient de le remplacer.
- Ne pas approcher vos mains, pieds et cheveux de toutes les pièces en mouvement.

ADVERTENCIA

- Cualquier uso impropio de este producto puede provocar heridas graves.
- Antes de cualquier utilización, lea atentamente el modo de empleo y respetar todas las advertencias e instrucciones que contiene.
- No permitir a los niños utilizar esta máquina y mantenerlos alejados de la misma.
- Si faltase la pegatina, o si la misma estuviera dañada o ilegible, conviene sustituirla.
- No acercarse sus manos, pies y cabello de todas las piezas en movimiento.

WARNHINWEIS

- Jede unsachgemäße Benutzung dieses Produktes kann schwere Verletzungen zur Folge haben.
- Vor jedem Gebrauch bitte diese Gebrauchsanweisung aufmerksam lesen und alle darin enthaltenen Warnhinweise und Anweisungen befolgen.
- Kindern ist die Benutzung dieser Maschine zu untersagen und sie sind davon fernzuhalten.
- Ist der Aufkleber beschädigt, unleserlich oder nicht mehr vorhanden, muss er ersetzt werden.
- Ihre Hände, Füße und Haare von allen drehenden Teilen fernhalten.

AVVERTENZA

- Ogni uso improprio del presente articolo rischia di provocare gravi incidenti.
- Prima di qualsiasi utilizzo, vi preghiamo di leggere attentamente le istruzioni per l'uso e di rispettare le avvertenze e le modalità d'impiego.
- Tenere i bambini lontani dalla macchina e non permettere loro di utilizzarla.
- Se l'etichetta è danneggiata, illeggibile o assente, occorre sostituirla.
- Non avvicinare mani, piedi e capelli ai pezzi in movimento.

WAARSCHUWING

- Onjuist gebruik van dit product kan ernstige verwondingen veroorzaken.
- Voordat u het product gaat gebruiken, moet u de gebruiksaanwijzing lezen en alle waarschuwingen en instructies die hij bevat toepassen.
- Deze machine niet door kinderen laten gebruiken en niet in de buurt ervan laten komen.
- Als de sticker beschadigd, onleesbaar of afwezig is, moet hij vervangen worden.
- Uw handen, voeten of haar niet in de buurt van de bewegende delen brengen.

ADVERTÊNCIA

- Qualquer utilização imprópria deste produto comporta o risco de causar danos graves.
- Antes de cada utilização, leia atentamente as instruções de utilização e respeite o conjunto dos avisos e instruções incluídas.
- Mantenha este aparelho afastado das crianças e não permita a sua utilização por estas.
- Se o autocolante estiver danificado, ilegível ou ausente, é conveniente substituí-lo.
- Não aproxime as suas mãos, pés e cabelos das peças em movimento.

UWAGA

- Nieprawidłowe użytkowanie produktu może być przyczyną wypadków.
- Przeczytaj instrukcję obsługi i przestrzegaj wszystkich zaleceń i instrukcji.
- Nie zezwalaj dzieciom na zabawę na i w pobliżu urządzenia.
- Wymień etykiety w przypadku uszkodzenia, nieczytelności lub ich braku.
- Nie zbliżać rąk, nóg i włosów do elementów w ruchu.

FIGYELMEZTETÉS

- A szerkezet helytelen használatá súlyos sérülésekhez vezethet.
- Használat előtt olvassa el a felhasználói kézikönyvet és tartson be minden figyelmeztetést, illetve használati útmutatót.
- Ne hagyja, hogy a géprekek a gépre vagy közelébe kerüljenek.
- Cserélje ki a címkét, ha sérült, olvashatatlan vagy hiányzik.
- Tartsa távol a kezeket, lábakat, a haját a mozgó alka wtrészekről.

ПРЕДУПРЕЖДЕНИЕ

- Некорректная эксплуатация данного изделия может вызвать тяжелые поражения.
- Перед использованием внимательно прочитайте инструкцию по эксплуатации.
- Соблюдайте все предосторожности и рекомендации, которые содержит этот документ.
- Не позволяйте детям использовать эту машину. Не допускайте детей близко к аппарату.
- Если клейкая этикетка повреждена, стерта или отсутствует, ее необходимо заменить.

ATENȚIE

- Utilizarea necorespunzătoare a acestui produs riscă să provoace răniri grave.
- Înainte de utilizare, vă rugăm să citiți cu atenție modul de folosire și să respectați toate atenționările și instrucțiunile pe care acesta le conține.
- Nu permiteți copiilor să utilizeze această mașină și țineți departe de aceasta.
- Dacă autocolantul este deteriorat, ilizibil sau lipsește, este indicat să înlocuiți.
- Nu vă apropiați mâinile, picioarele și părul de piesele în mișcare.

UPOZORNĚNÍ

- Jakékoliv nevhodné použití tohoto výrobku může způsobit vážná poranění.
- Před jakýmkoliv použitím výrobku si pečlivě pročtěte návod k použití a respektujte všechna upozornění a pokyny, která jsou zde uvedena.
- Zabraňte dětem, aby tento přístroj používaly a přibližovaly se k němu.
- Jestliže je samolepicí štítek poškozen, je nečitelný nebo na výrobku chybí, je nutné jej vyměnit.
- Nepřibližujte ruce, nohy a vlasy k pohyblivým částem.

WARNING

- Felaktig användning av denna produkt riskerar att förorsaka allvarliga personskador.
- Läs noga bruksanvisningen innan du använder produkten och ta hänsyn till alla varningar och instruktioner som den innehåller.
- Låt inte barn använda denna maskin och håll dem på avstånd från den.
- Om dekalen är skadad, oläslig eller saknas, måste den ersättas med en ny.
- Låt inte händerna, fötterna eller håret komma i närheten av rörliga delar.

ПРЕДУПРЕЖДЕНИЕ

- Всяко неправилно използване на този продукт може да доведе до сериозни наранявания.
- Преди да използвате продукта, моля прочетете внимателно начина на употреба и спазвайте всички предупреждения и инструкции, които той съдържа.
- Не позволявайте тази машина да бъде използвана от деца и ги дръжте на разстояние от нея.
- Ако самозалепващата лента е повредена, нечетлива или липсва, тя трябва да бъде сменена.
- Не доближавайте ръцете, краката и косите си до движещите се части.

UYARI

- Bu ürünün herhangi bir yanlış kullanımı ağır yaralara yol açabilir.
- Her kullanımdan önce, kullanım yöntemini dikkatle okumanız ve içindeki tüm uyarı ve talimatlara uymanız gerekir.
- Çocukların bu makineyi kullanmalarına izin vermeyin ve onları bu makineden uzak tutun.
- Yapışkan etiket zarar görmüş, okunaksız veya mevcut değilse, yenisi ile değiştirilmesi uygun olacaktır.
- Ellerinizi, ayaklarınızı ve saçlarınızı hareket halindeki parçalara yaklaştırmayın.

تحذير

- عدم استخدام هذا المنتج بشكل سليم قد يسبب في إصابة خطيرة.
- قبل الاستخدام احرص على قراءة دليل الات استخدام بعناية مع الاهتمام الخاص بجميع التحذيرات والتعليمات التي يتضمنها.
- يمنع استخدامه من قبل الأطفال ويحفظ بعيداً عنهم.
- يجب استبدال اللاصقة إذا تلفت أو تشوهت أو فقدت.
- يمنع تقريب اليدين والقدمين والشعر من جميع الأجزاء المتحركة.

注意

- 濫用本產品有造成嚴重傷害的可能。
- 使用前請閱讀使用說明，遵守其中的有關注意事項和操作規定。
- 不要讓兒童使用本產品及在產品周圍玩耍。
- 若標籤受損、印刷模糊或無標籤，則應更換標籤。
- 使手、腳和頭髮遠離運動的部位。

注意事項

- 對產品的不當使用將導致嚴重受傷。
- 使用本產品之前請閱讀本手冊上的全部說明，並遵照注意事項進行使用。
- 不可讓兒童接近或使用該器材。
- 如產品上的貼標損壞、模糊或缺失，請將其更換。
- 不可將雙手、雙腳或頭髮靠近運動中的部件。

ASSEMBLY • MONTAGE • MONTAJE • MONTAGE • MONTAGGIO • AFWERKING • MONTAGEM •
MONTAŽ • SZERELÉS • СБОРКА • MONTARE • MONTÁŽ • MONTERING • МОНТИРАНЕ • MONTAJ
• التركيب • 安装 • 安装

x 2

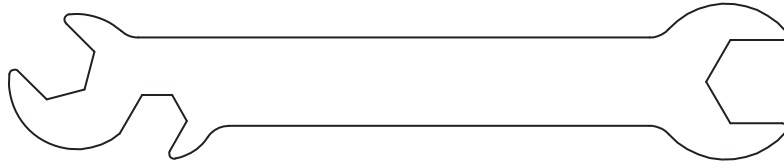

A x 1

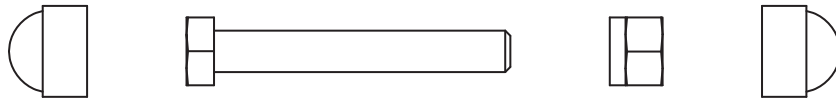

B x 2

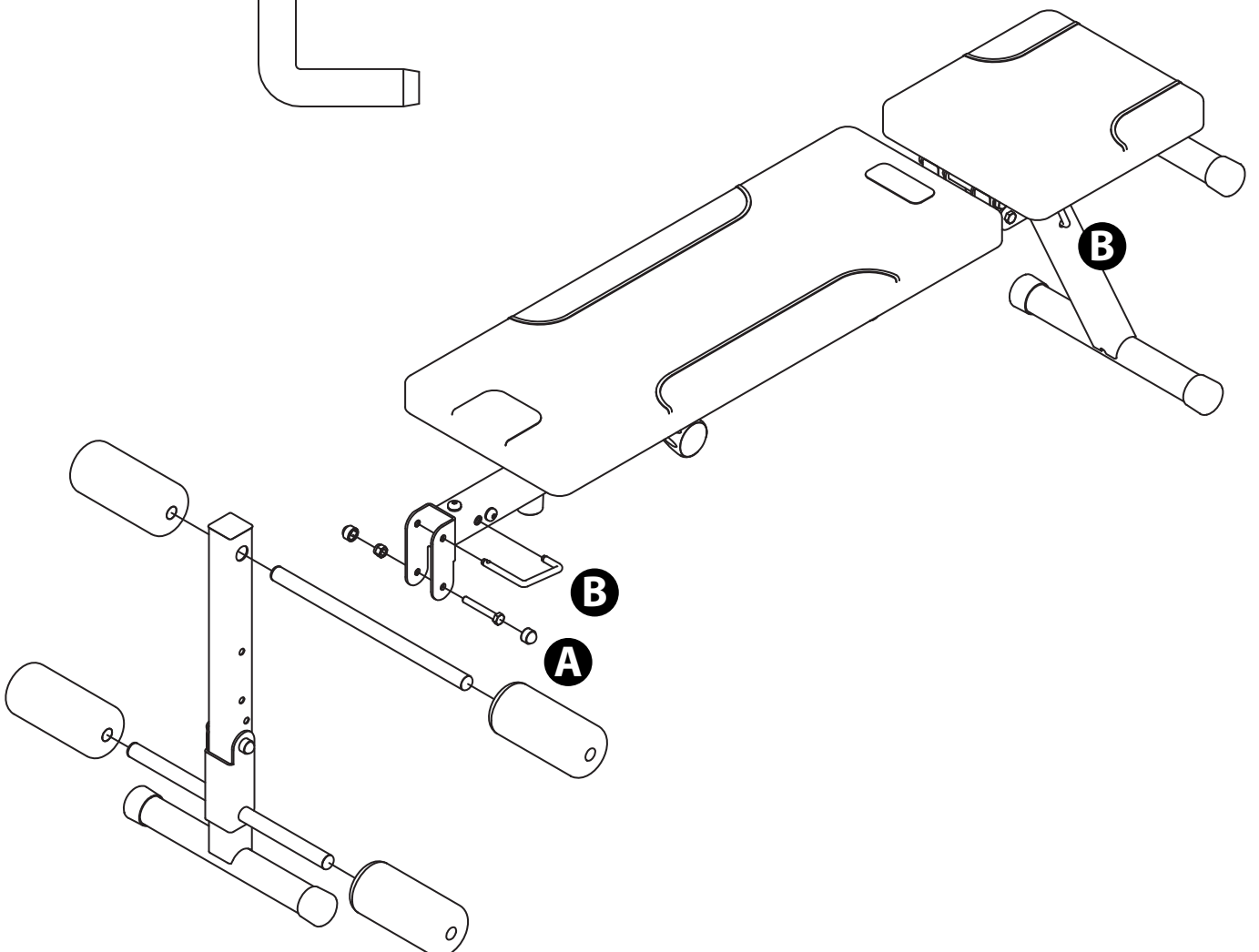
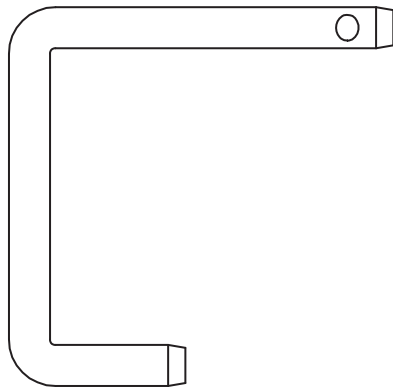

SAFETY • SÉCURITÉ • SEGURIDAD • SICHERHEIT • SICUREZZA • VEILIGHEID • SEGURANÇA •
 BEZPIECZEŃSTWO • BIZTONSÁG • МЕРЫ БЕЗОПАСНОСТИ • SIGURANȚĂ • BEZPEČNOST •
 SÄKERHETSANVISNINGAR • БЕЗОПАСНОСТ • GÜVENLİK • احتياطات أمنية • 安全 • 安全

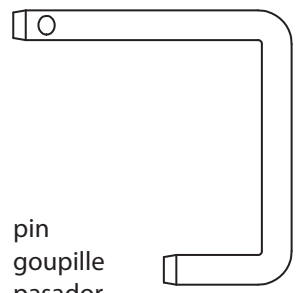
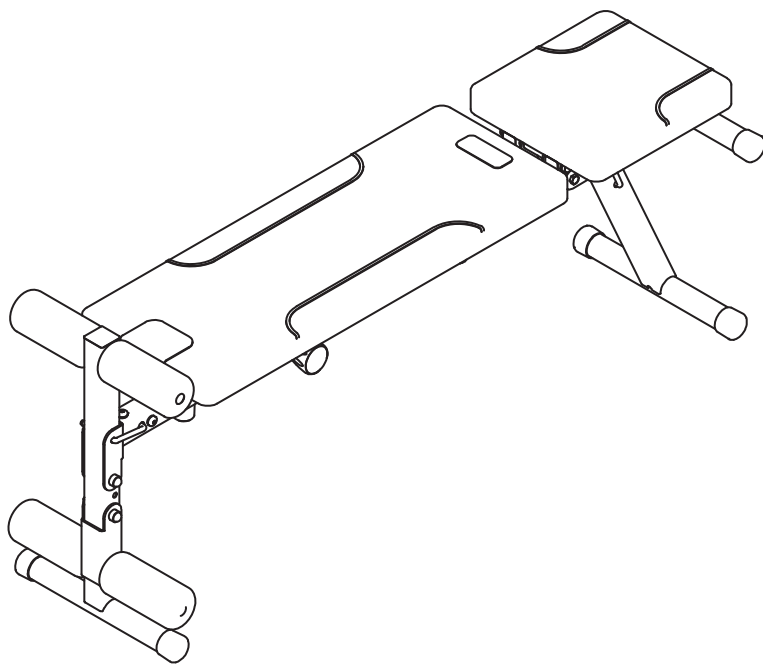
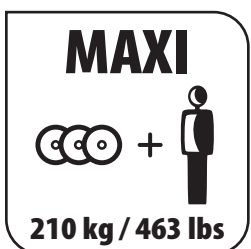
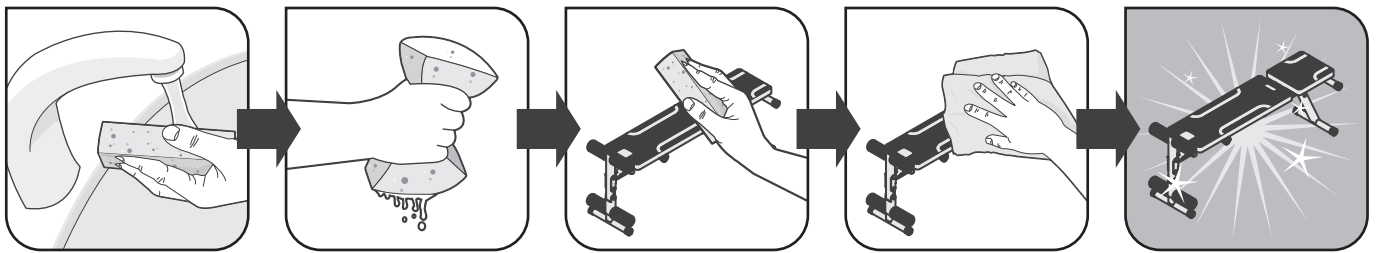
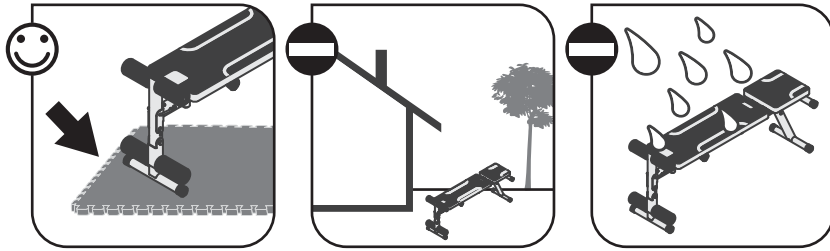

pin
 goupille
 pasador
 stift
 coppiglia
 pen
 cavilha
 zawlecza
 sasszeg
 штифт
 cui de siguranță
 kolík
 stift
 щифт
 kopilya
 دبوس
 定位销
 定位銷

ADJUSTMENTS • RÉGLAGES • AJUSTES • EINSTELLUNGEN • REGOLAZIONI • INSTELLINGEN •
REGULAÇÕES • USTAWIENIA • BEÁLLÍTÁS • РЕГУЛИРОВКИ • REGLAJE • NASTAVENI •
INSTALLNINGAR • РЕГУЛИРОВКИ • AYARLAR • الضبط • 调节 • 調節

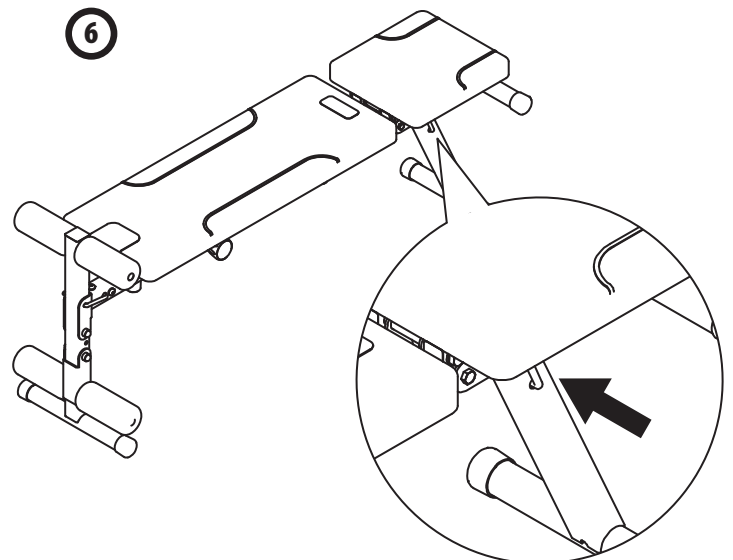
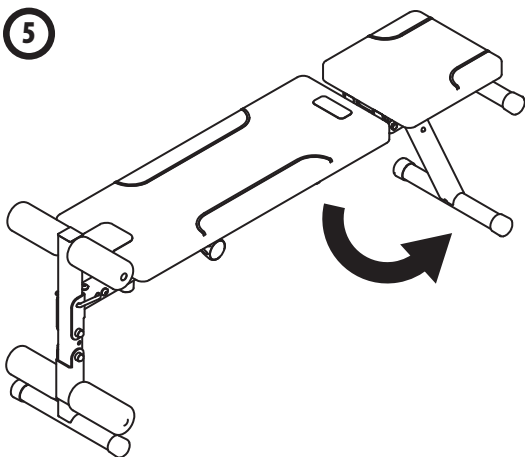
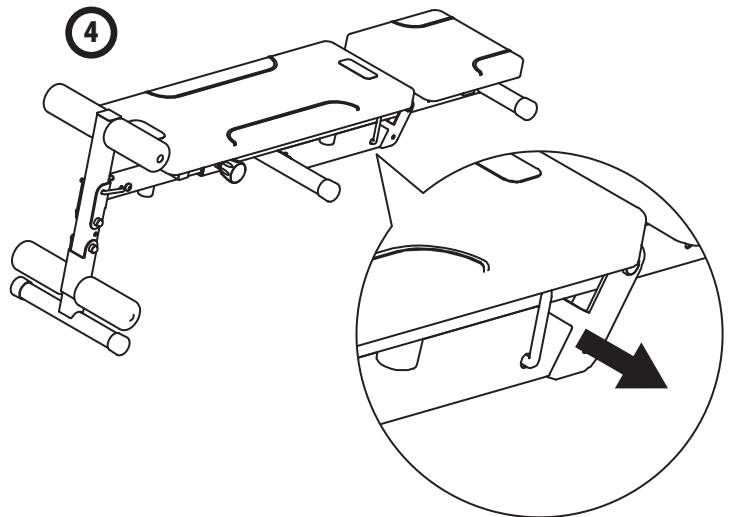
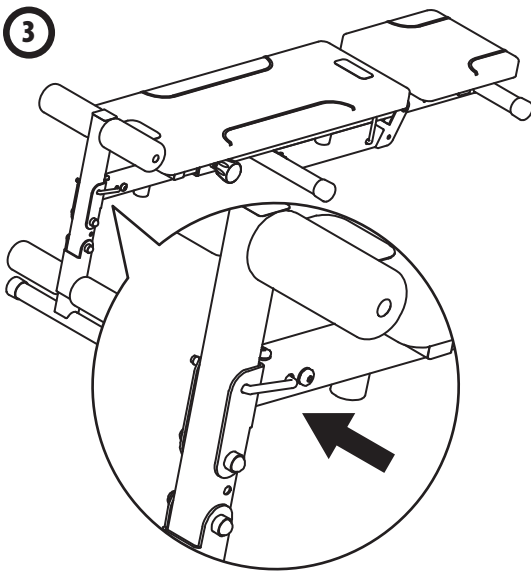
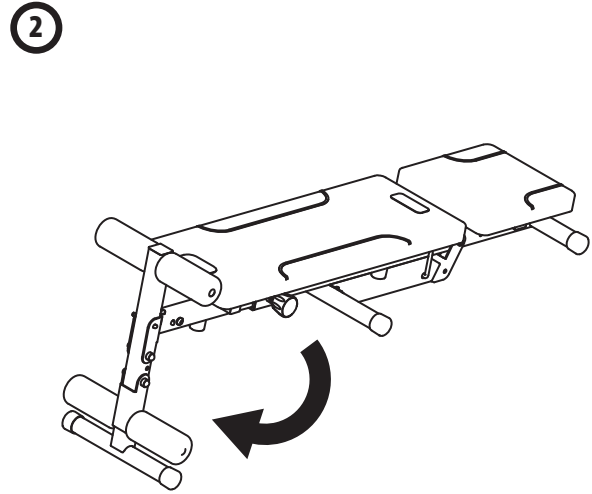
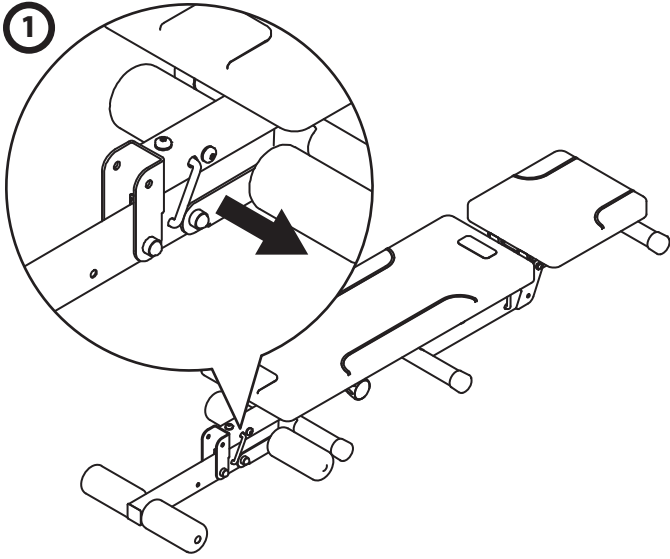

ADJUSTMENTS • RÉGLAGES • AJUSTES • EINSTELLUNGEN • REGOLAZIONI • INSTELLINGEN •
REGULAÇÕES • USTAWIENIA • BEÁLLÍTÁS • РЕГУЛИРОВКИ • REGLAJE • NASTAVENI •
INSTALLNINGAR • РЕГУЛИРОВКИ • AYARLAR • الضبط • 调节 • 調節

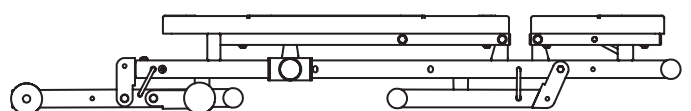
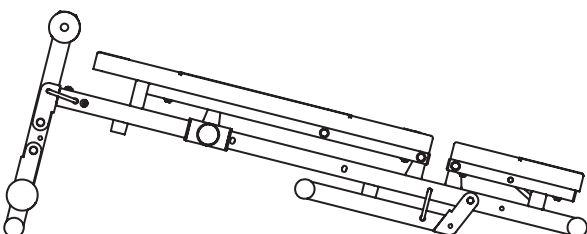
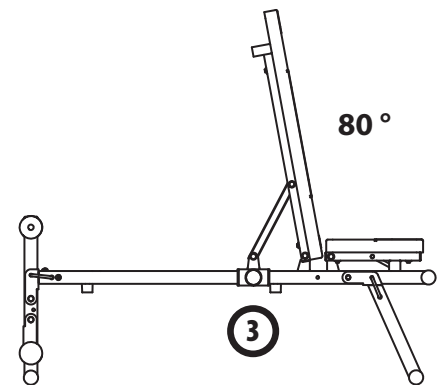
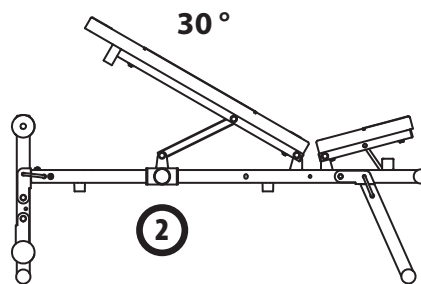
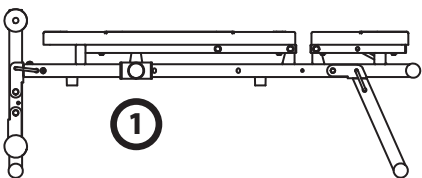
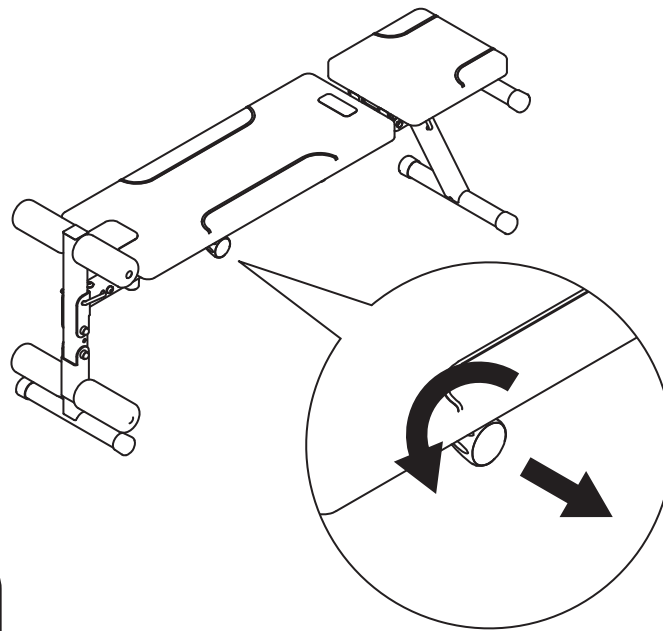
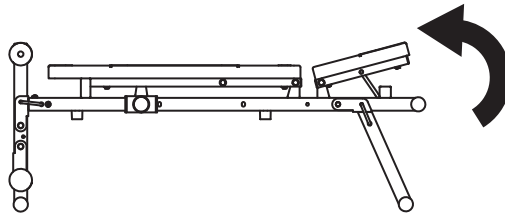
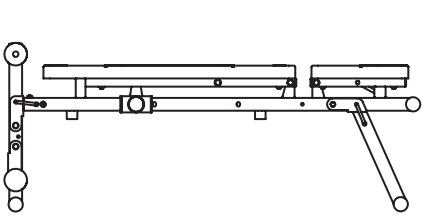

EXERCISES • EXERCICES • EJERCICIOS • ÜBUNGEN • ESERCIZI • OEFENINGEN • EXERCÍCIOS •
ĆWICZENIA • GYAKORLATOK • УПРАЖНЕНИЯ • EXERCITII • CVIČENÍ • ÖVNINGAR •
УПРАЖНЕНИЯ • EGZERSİZLER • التمارين • 运动练习 • 運動練習

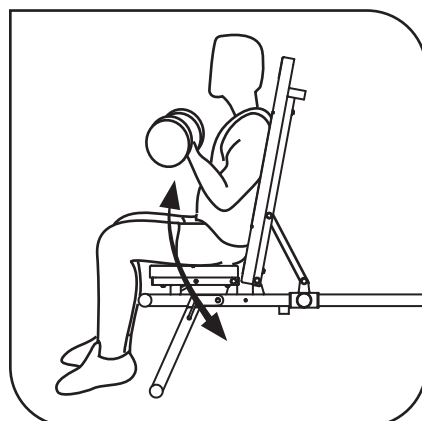
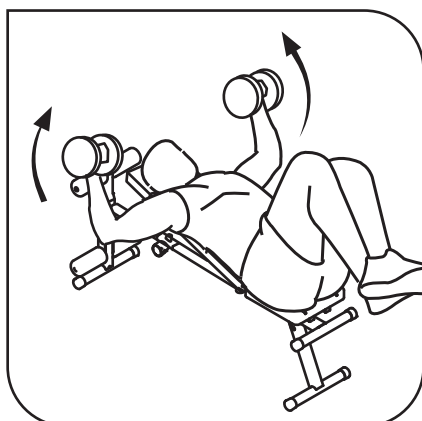
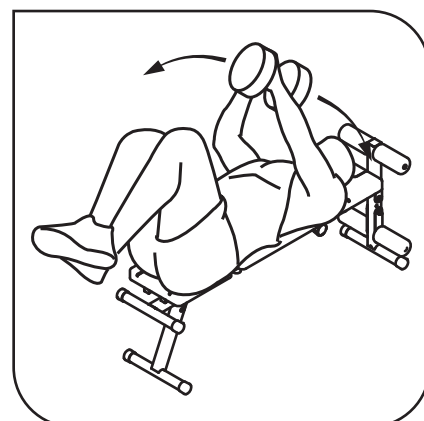
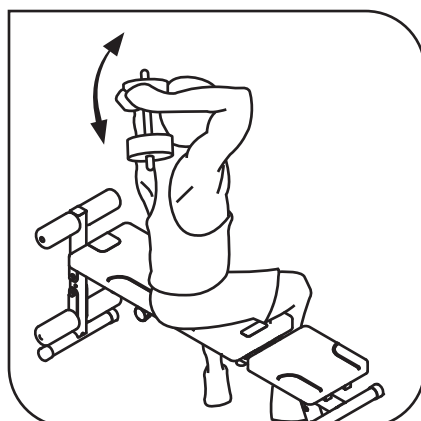
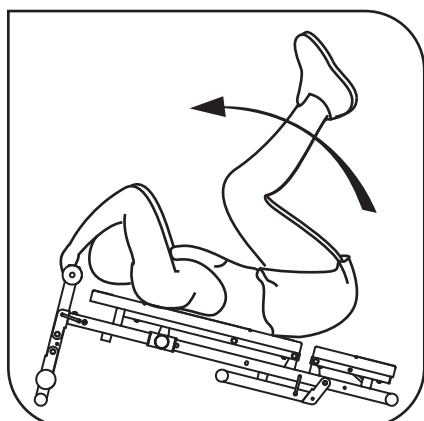
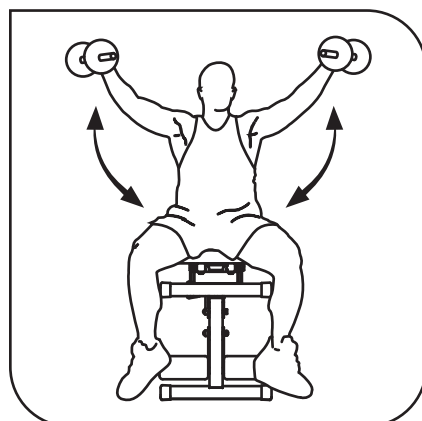
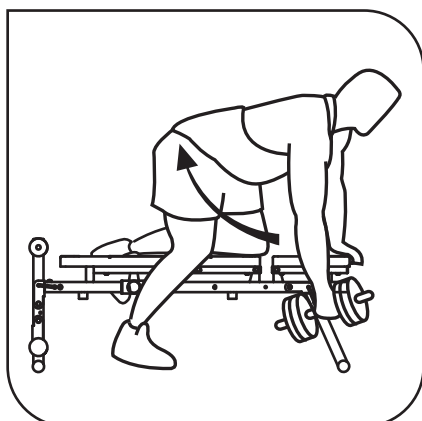
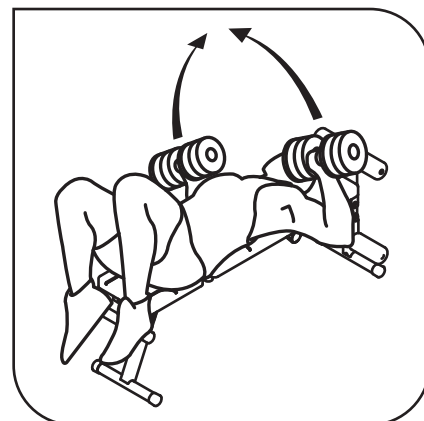
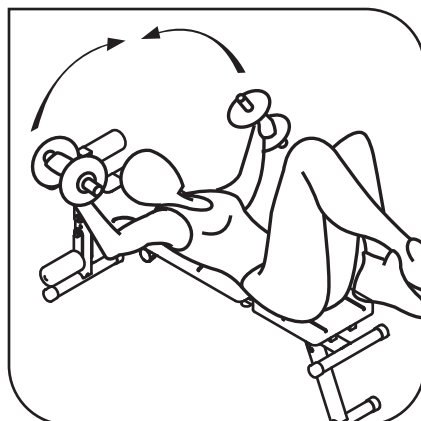
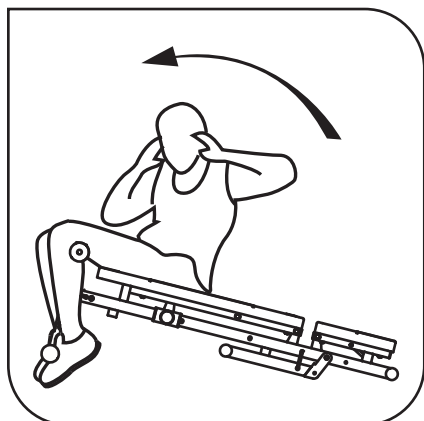

Vous avez choisi un produit de la marque DOMYOS et nous vous remercions de votre confiance.

Que vous soyez débutant ou sportif de haut niveau, DOMYOS est votre allié pour rester en forme ou développer votre condition physique. Nos équipes s'efforcent toujours de concevoir les meilleurs produits pour votre usage. Si toutefois vous avez des remarques, des suggestions ou des questions, nous sommes à votre écoute sur notre site DOMYOS.COM. Vous y trouverez également des conseils pour votre pratique et une assistance en cas de besoin.

Nous vous souhaitons un bon entraînement et espérons que ce produit DOMYOS répondra pleinement à vos attentes.

PRÉSENTATION

Le BA220 est un banc polyvalent conçu pour la pratique de la musculation avec haltères et le renforcement des abdominaux.

RECOMMANDATIONS GÉNÉRALES

- 1 - Avant de commencer tout programme d'exercice, consultez votre médecin. Cela est particulièrement important pour les personnes de plus de 35 ans ou ayant eu des problèmes de santé auparavant. Lisez toutes les instructions avant utilisation.
- 2 - Il revient au propriétaire de s'assurer que tous les utilisateurs du produit sont informés comme il convient de toutes les précautions d'emploi.
- 3 - DOMYOS se décharge de toute responsabilité concernant des plaintes pour blessure ou pour des dommages infligés à toute personne ou à tout bien ayant pour origine l'utilisation ou la mauvaise utilisation de ce produit par l'acheteur ou par toute autre personne.
- 4 - Le produit n'est destiné qu'à une utilisation domestique. N'utilisez pas le produit dans tout contexte commercial, locatif ou institutionnel.
- 5 - Il est de la responsabilité de l'utilisateur d'assurer le bon entretien de l'appareil. Après le montage du produit et avant chaque utilisation, contrôlez que les éléments de fixation sont bien serrés et ne dépassent pas. Vérifiez l'état des pièces les plus sujettes à l'usure.
- 6 - Pour la protection de vos pieds pendant l'exercice, portez des chaussures de sport. NE PAS porter de vêtements amples ou pendants, qui risquent d'être pris dans la machine. Retirez tous vos bijoux. Attachez vos cheveux afin qu'ils ne vous gênent pas pendant l'exercice.
- 7 - Si vous ressentez une douleur ou si vous êtes pris de vertiges alors que vous faites de l'exercice, arrêtez immédiatement, reposez-vous et consultez votre médecin.
- 8 - L'appareil doit être placé sur une base stable et plane.
- 9 - L'espace libre autour de l'appareil doit permettre un fonctionnement en toute sécurité.
- 10 - Avant chaque utilisation, vérifiez que votre produit est verrouillé (goupilles enclenchées).

UTILISATION

- Si vous êtes débutant, commencez à vous entraîner pendant plusieurs semaines avec des poids légers pour habituer votre corps au travail musculaire.
- Echauffez-vous avant chaque séance par un travail cardio-vasculaire, des séries sans poids ou des exercices au sol d'échauffement et d'étirements. Augmentez les charges progressivement.
- Effectuez tous les mouvements avec régularité, sans à-coup.
- Gardez toujours le dos plat. Evitez de creuser ou d'arrondir le dos pendant le mouvement.

Pour un débutant, travaillez par séries de 10 à 15 répétitions, en général 4 séries par exercice avec un temps de récupération minimum entre chaque série (ce temps de récupération peut être défini par votre médecin lors de votre visite de contrôle). Alternez les groupes musculaires. Ne travaillez pas tous les muscles chaque jour mais répartissez votre entraînement sur plusieurs jours.

GARANTIE COMMERCIALE

DOMYOS garantit ce produit, dans des conditions normales d'utilisation, pendant 5 ans pour la structure et 2 ans pour les autres pièces et la main d'oeuvre à compter de la date d'achat, la date sur le ticket de caisse faisant foi.

L'obligation de DOMYOS, en vertu de cette garantie, se limite au remplacement ou à la réparation du produit, à la discrétion de DOMYOS.

Cette garantie ne s'applique pas en cas de :

- Dommages causés lors du transport
- Utilisation et/ou stockage en extérieur ou dans un environnement humide (sauf trampolines)
- Mauvais montage
- Mauvaise utilisation ou utilisation anormale
- Mauvais entretien
- Réparations effectuées par des techniciens non-agrèés par DOMYOS
- Utilisation hors du cadre privé

Cette garantie commerciale n'exclut pas la garantie légale applicable dans le pays d'achat.

Pour bénéficier de la garantie sur votre produit, consultez le tableau en dernière page de votre notice d'utilisation.

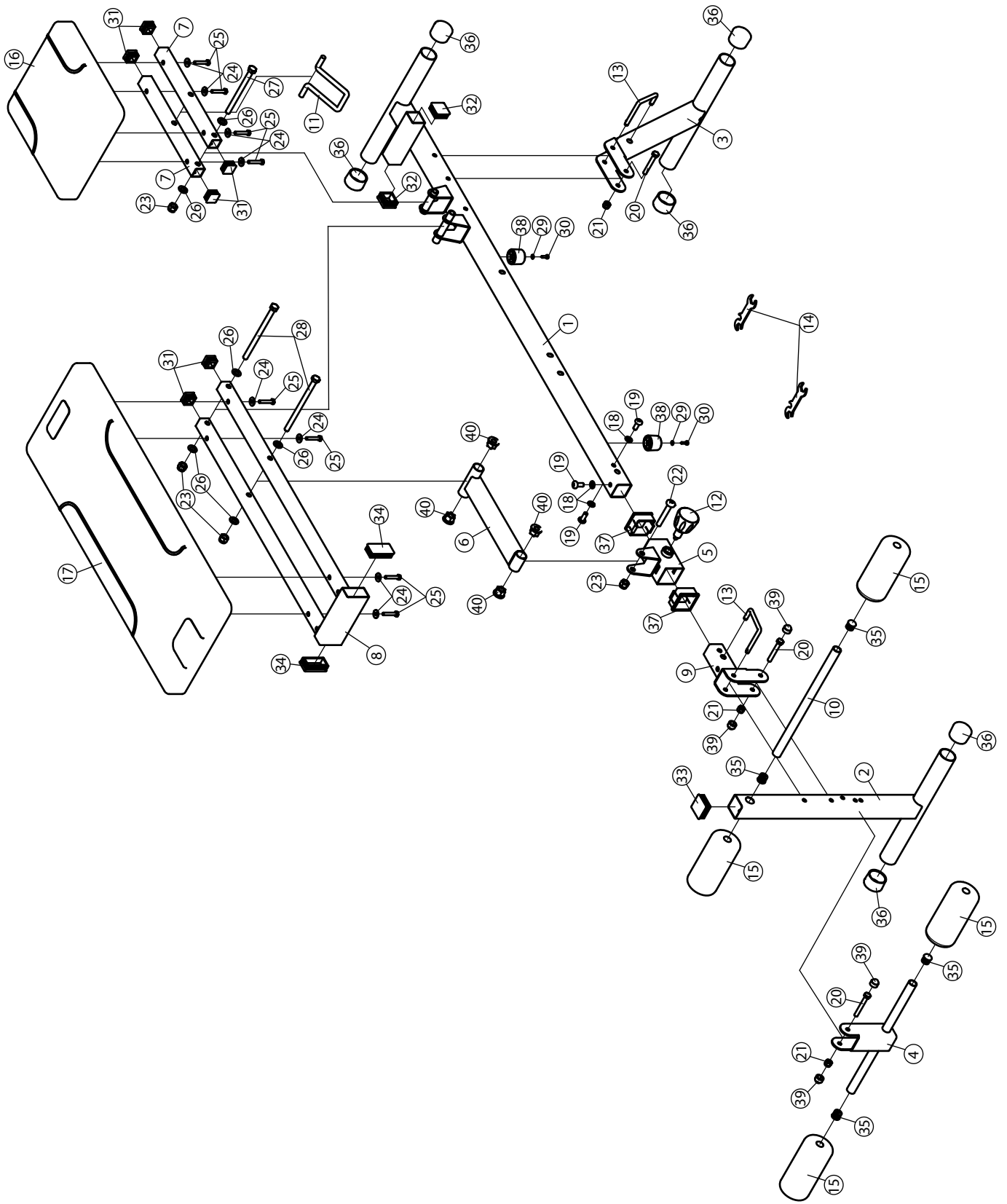

**AFTER-SALES SERVICE • SERVICE APRÈS-VENTE • SERVICIO POSVENTA • KUNDENDIENST •
SERVIZIO ASSISTENZA POST-VENDITA • AFTERSALES AFDELING • ASSISTÊNCIA PÓS-VENDA •
SERWIS PO SPRZEDAŻY • ÜGYFÉLSZOLGÁLAT • СЕРВИСНАЯ СЛУЖБА •
SERVICIU POST-VÂNZARE • POPRODEJNÍ SERVIS • EFTERMARKNAD •
СЛЕДПРОДАЖБЕН СЕРВИЗ • SATIŞ SONRASI SERVİSİ • بعد خدمة البيع • 售后服务 • 售後服務**

FRANCE

Besoin d'assistance ?
Retrouvez-nous sur le site internet
<http://services.domyos-fitness.com/>
(coût d'une connexion internet) ou
contactez le centre de relation
clientèle, muni d'un justificatif d'achat,
au 0800 71 00 71 (appel gratuit depuis
un poste fixe en France métropoli-
taine).

ESPAÑA

¿Necesita asistencia?
Nos puede encontrar en el sitio web
<http://services.domyos-fitness.com/>
(coste de conexión de internet) o
contacte con el centro de atención al
cliente, con el ticket de compra, a
902323336 para ayudarle a abrir un
dosier spv (servicio de post venta,
llamada gratuita desde un telefono fijo
desde España).

OTHER COUNTRIES

Need help?
Find us on our website
<http://services.domyos-fitness.com/>
(cost of an internet connection) or
go to the front desk of one of the
stores where you bought the
product, with proof of purchase.

AUTRES PAYS

Besoin d'assistance ?
Retrouvez-nous sur le site internet
<http://services.domyos-fitness.com/>
(coût d'une connexion internet) ou
présentez-vous à l'accueil d'un
magasin de l'enseigne où vous avez
acheté votre produit, muni d'un
justificatif d'achat.

OTROS PAÍSES

¿Necesita asistencia?
Le esperamos en la página de
Internet <http://services.domyos-fitness.com/>
(precio de una conexión a Internet) o
preséntese con el
justificante de compra en la
recepción de la tienda de la marca
donde haya comprado el producto.

ANDERE LÄNDER

Brauchen Sie Hilfe?
Besuchen Sie unsere Internet-Site
<http://services.domyos-fitness.com/>
(Kosten des Internetanschlusses)
oder wenden Sie sich an die
Empfangsstelle des Geschäfts der
Marke, in welchem Sie Ihr Produkt
gekauft haben. Legen Sie bitte Ihren
Kaufnachweis vor.

ALTRI PAESI

Bisogno di assistenza?
Ci potete trovare sul sito Internet
<http://services.domyos-fitness.com/>
(costo di una connessione Internet) o
potete recarvi all'accoglienza di un
negozio del marchio in cui avete
comprato il prodotto, muniti di un
giustificativo di acquisto.

OVERIGE LANDEN

Nog vragen?
Raadpleeg onze internetsite
<http://diensten.domyos-fitness.com/>
(kosten internetverbin-
ding) of ga naar de ontvangstbalie
van de winkel waarin u het product
heeft gekocht. Neem het aankoop-
bewijs mee.

OUTROS PAÍSES

Precisa de assistência?
Contacte-nos através do site da
Internet <http://services.domyos-fitness.com/>
(custo de uma ligação à
Internet) ou dirija-se à recepção da
loja da marca onde adquiriu o seu
produto, com o respectivo
comprovativo de compra.

INNE KRAJE

Potrzebujesz pomocy?
Znajdź nas na stronie internetowej
<http://services.domyos-fitness.com/>
(koszt jednego połączenia interne-
towego) lub wraz z dowodem
zakupu zgłoś się do punktu obsługi
sklepu firmowego lub tam, gdzie
dokonałeś zakupu produktu.

MÁS ORSZÁGOK

Segítségre van szüksége?
Keressen meg minket internetes
honlapunkon
<http://services.domyos-fitness.com/>
(internetcsatlakozás ára), vagy
forduljon személyesen egyik
üzletünk vevőszolgálatához, amely
üzletben vásárolta a termékét, a
vásárlási bizonylattal.

ДРУГИЕ СТРАНЫ

Нужна поддержка?
Обратитесь к нам через наш
интернет-сайт
<http://services.domyos-fitness.com/>
(стоимость подключения к
интернету) или подойдите в отдел
обслуживания клиентов в
магазине той сети, в которой вы
купили ваш продукт, с товарным
чеком.

ALTE ȚĂRI

Aveți nevoie de asistență?
Ne puteți găsi pe site-ul
<http://services.domyos-fitness.com/>
(prețul unei conectări la internet) sau
vă puteți prezenta la serviciul de
relații cu clienții al magazinului
firmei de la care ați achiziționat
produsul, având asupra
dumneavoastră dovada cumpărării.

OSTATNÍ ZEMĚ

Potřebujete pomoc?
Kontaktujte nás na našich interneto-
vých stránkách
<http://services.domyos-fitness.com/>
(cena za internetové připojení) nebo
přijďte na recepci jedné z prodejen
značky, kde jste koupili váš výrobek,
a předložte doklad o nákupu.

ANDRA LÄNDER

Behöver du hjälp?
Hitta oss på hemsidan
<http://services.domyos-fitness.com/>
(kostnad för internetanslutning
tillkommer) eller gå till kundtjänsten
i butiken där du köpte produkten,
med ditt inköpsbevis.

ДРУГИ ДЪРЖАВИ

Имате нужда от помощ?
Моля, посетете нашия сайт:
<http://services.domyos-fitness.com/>
(цената на интернет връзка) или
отидете в отдел "Обслужване на
клиенти" на магазина, където сте
купили продукта, като носите със
себе си документ, доказващ
направената покупка.

DİĞER ÜLKELER

Yardıma mı ihtiyacınız var?
<http://services.domyos-fitness.com/>
internet sitesinden bize
ulaşabilirsiniz (bir internet bağlantı
ücreti karşılığında) veya bir satın
alma kanıtı ile birlikte, ürünü satın
aldığınız mağazanın danışma
bölümüne başvurabilirsiniz.

دول أخرى

هل تحتاج إلى مساعدة؟
اتصل على عبر موقعنا الإلكتروني
<http://services.domyos-fitness.com/>
(تكلفة اتصال بالإنترنت) أو توجه إلى المحل
الذي اشتريت منه المنتج والذي يوجد به علامة
الشركة، واحرص على تقديم إثبات الشراء.

其他国家
需要帮助？
請登陸

<http://services.domyos-fitness.com/>
与我们联系（普通上网费用）或携
带购物发票至您购买产品的商店信
息咨询处咨询。

其他國家
需要幫助？
請登陸
<http://services.domyos-fitness.com/>
與我們聯繫（普通上網費用）或攜
帶購物發票至您購買產品的商店的
信息諮詢處諮詢。

BA 220

Keep these instructions
Notice à conserver
Conserve este manual
Gebrauchsanweisung bitte aufbewahren
Istruzioni da conservare
Gebruiksaanwijzing bewaren
Guardar folheto de instruções
Należy zachować niniejszą instrukcję obsługi
Őrizze meg a tájékoztatót!
Сохраните эту инструкцию
Păstrați instrucțiunile
Návod je třeba uchovat
Bruksanvisning som ska sparas
Пазете указаниято
El kitabını saklayın
يرجى الاحتفاظ بهذه النشرة
请保存说明书
請保留說明書

oxlane

4 boulevard de Mons, BP 299
59 665 VILLENEUVE D'ASCQ CEDEX, FRANCE

IMPORTADO PARA BRASIL POR IGUASPORT Ltda - CNPJ : 02.314.041/0001-88

Импортер: ООО «Октобл», 141031, Россия, Московская область, Мытищинский район, МКАД 84-й км., ТПЗ «Алтуфьево», владение 3, строение 3

TURKSPORT Spor Ürünleri Sanayi ve Ticaret Ltd.Şti, Forum Istanbul AVM., Kocatepe Mah. G Blok No: 1, Bayrampaşa 34235 Istanbul, TURKEY

台灣迪卡儂有限公司, 台灣台中市408南屯區大墩南路379號, 諮詢電話: (04) 2471-8833

Made in China - Fabricado na China - Произведено в Китае - İmal edildiği yer Çin - 中国制造 合格品 - 中國製造

1569.903 V1



DOMYOS.COM